

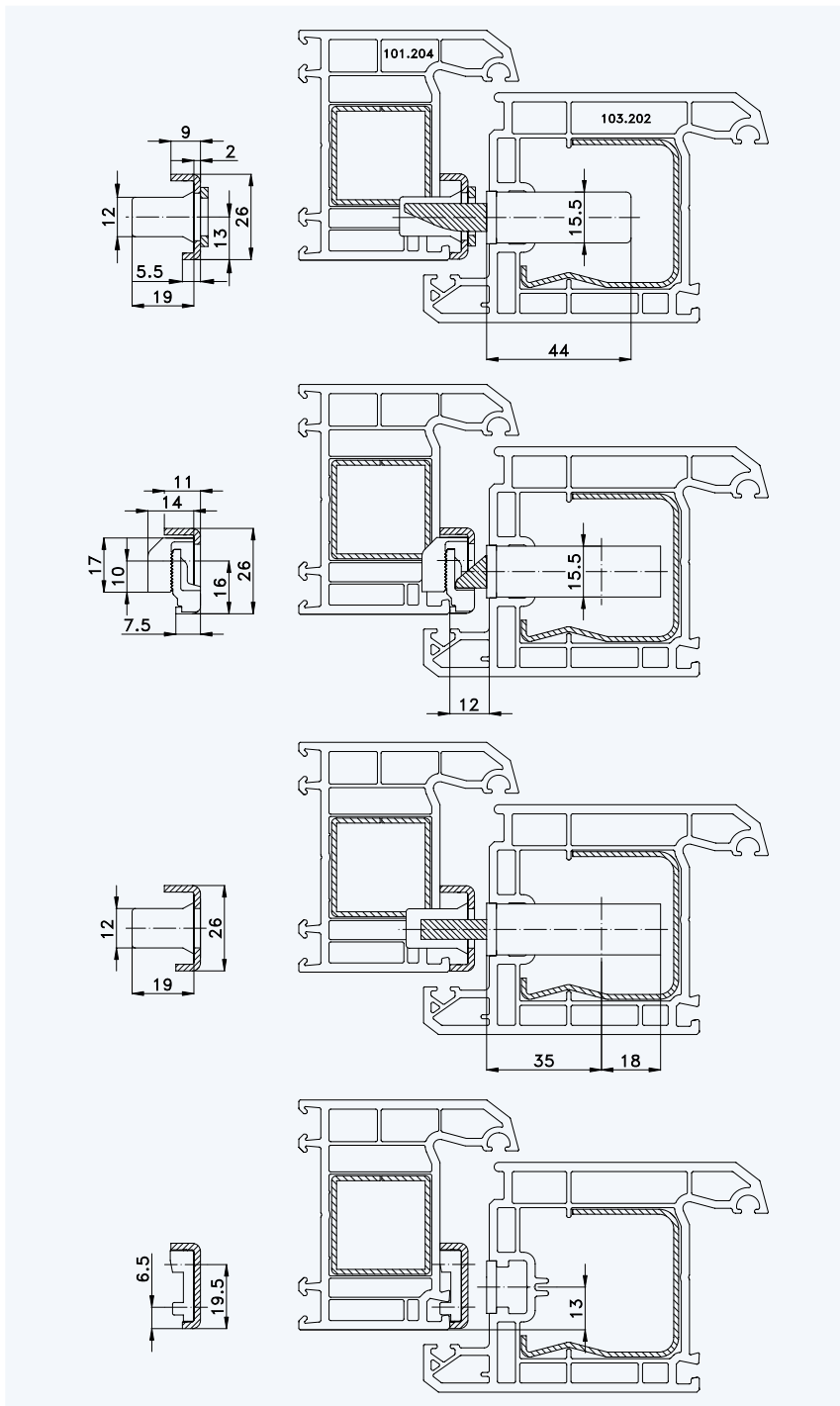

Profil „VEKA TOPLINE AD“ für Nebeneingangstüren Rahmen 101.204; Flügel 103.202

Standard-Einbausituationen STV-... F1660/35 92/... M...
mit Massivschwenkriegeln und Rahmenteilen U26-76



Situation Massivschwenkriegel
mit Verstellung

Situation
Falle

Situation
Riegel

Lage der Schließbleche oder
Schließleiste (Nutlage: 13 mm)



1

Profil „VEKA TOPLINE AD“ für Nebeneingangstüren Rahmen 101.204; Flügel 103.202

2

3

Einbausituationen STV... F1660/35 92/... M...
mit Massivschwenkriegeln und Rahmenteil U26-76

4

5

6

7

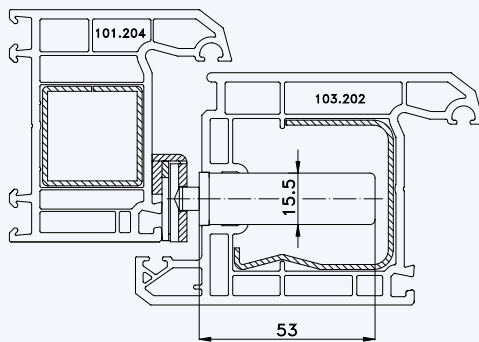
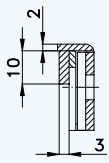

Situation Türfänger
(bei Verriegelung mit Türwächter)

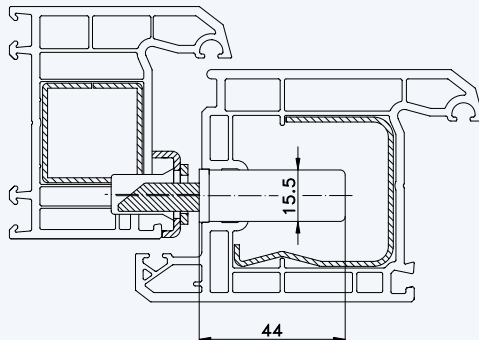
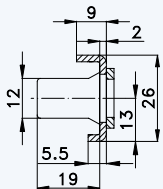

Situation Massivschwenkriegel
(bei Automatik-Verriegelung)

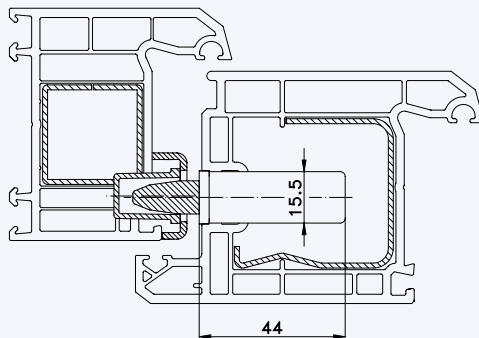
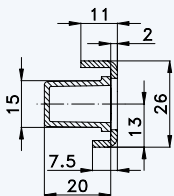

Situation Bolzen
(bei Bolzen-Verriegelung)