

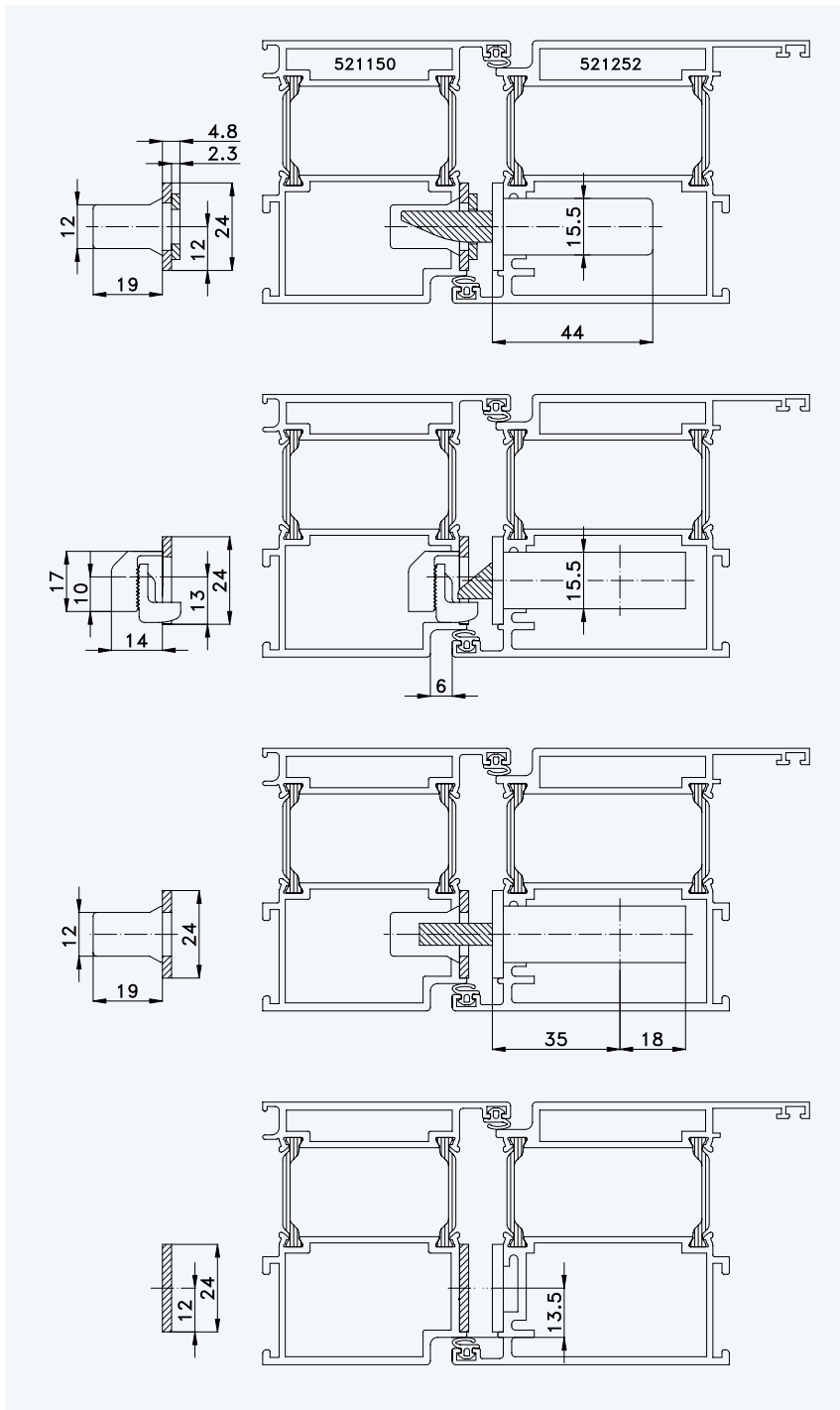

Profil „HUECK Serie 1.0“ Rahmen 521150; Flügel 521252

Standard-Einbausituationen STV-... F2460/35 92/... M...
 mit Massivschwenkriegeln und Rahmenteilen F2402



Situation Massivschwenkriegel
 mit Verstellung

Situation
 Falle

Situation
 Riegel

Lage der Schließbleche oder
 Schließleiste (Nutlage: 13,5 mm)

1

2

3

4

5

6

7



1
2
**Profil „HUECK Serie 1.0“
Rahmen 521150; Flügel 521252**

3
**Einbausituationen STV... F2460/35 92/... M...
mit Massivschwenkriegeln und Rahmenteilern F2402**

4

5

6

7

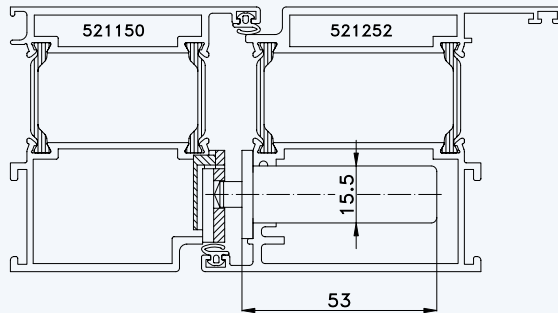
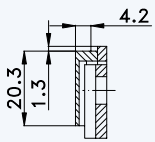

Situation Türfänger
(bei Verriegelung mit Türwächter)

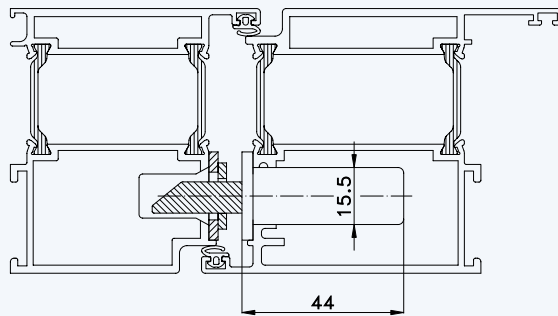
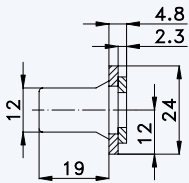

Situation Massivschwenkriegel
(bei Automatik-Verriegelung)

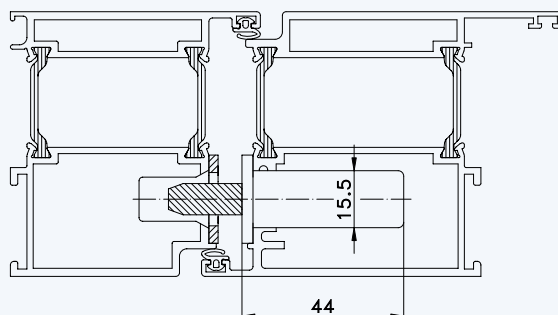
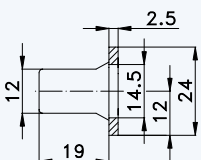

Situation Bolzen
(bei Tresor-Bolzen-Verriegelung)